



**PASSERELLES**

**SIEGES DE BARRE & OPERATEURS**

# PROSIMAR

PRO SIÈGES MARINE



**RECARO**

AUTHORIZED DEALER  
MARITIME SEATS





# PASSERELLES

## Notre société!

La SARL PRO SIEGES MARINE a été créée en 2017 pour prendre la suite des activités maritimes de SERENISEAT (anciennement Atout-Pique) initiées il y a plus de 10 ans.

Basée à La Rochelle, elle opère ses activités de négoce de sièges pour les navires professionnels en France et en Italie.

Acteur fiable et expérimenté, PRO SIEGES MARINE s'appuie sur son expertise et celle des marques leaders qu'elle distribue sous exclusivité pour une vraie relation de confiance avec ses partenaires et clients et pour proposer la meilleure réponse à chaque besoin.

## On aime le service!

Vous avez un projet ?

Notre métier est de vous accompagner à choisir le bon produit !

Gamme large, multimarques, énormément de solutions déjà étudiées et définies, des plans 2D et 3D pour vos architectes ou designers, nous avons travaillé en amont pour satisfaire la plupart des demandes !

Vous en voulez plus ? Vous avez un besoin spécifique ? Ok !

On définit un cahier des charges ensemble et on vous propose des solutions sur-mesure avec un 3D pour valider votre plan d'aménagement.

Nous réalisons aussi vos selleries sur mesure.

Nous gérons le transport et les procédures douanières le cas échéant, les documentations techniques.

## Nos références...

Nos clients sont nos meilleures références. Pas de petits, pas de gros, tous les projets sont intéressants !

Les marques que nous distribuons livrent dans le monde entier des commandes d'une pièce ou les plus grands chantiers avec des contrats de plusieurs centaines de sièges.

Elles collaborent avec les designers pour des projets de navires de toutes tailles et pour diverses destinations, militaire, yachts, pêche, pilotines, remorqueurs, tankers, ferries...

En France et en Italie, nous sommes fiers d'être sélectionnés par un nombre toujours croissant d'industriels et armements de toutes tailles.



Dolphin Compact



Nautic Pro



Nautic Pro Star



Nautic Pro Star Air



Dolphin



Nautic / Nautic Eco



Nautic Star



Nautic Star Crew



Seagul



Operator IMO



Operator Star Slim



Commander



Arctic



Atlantic LT



Atlantic X



Atlantic Outdoor



Caribbean



Caspian



Pacific



Solent



Northsea



Pole Position



Offshore



Interfaces sur mesure



Senja HS



Senja Midi



Diplomat Extended



Bahama 2000 Diplomat



Bahama 2000 HS



Bahama Turn-Up



Bahama Tender



Senja Outdoor

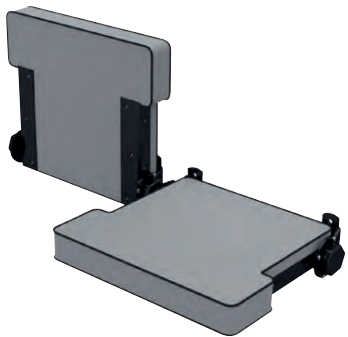

Wall Mounted Seat

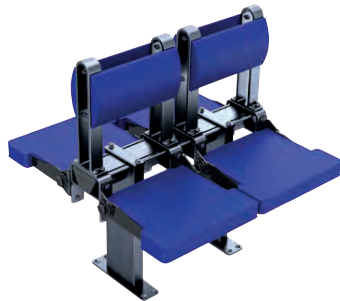

Custom Made Seat



Senja Crew



Outdoor Benches

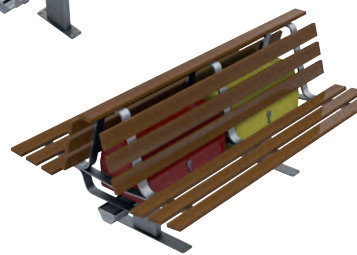

Suspension

Rails

Bancs

Légèreté

Electrique

Rabattables

Ergonomie

pacts

Sofas

Banquette

Outdoor

Strapontins

Tables

# PASSERELLES

## COMMANDER

Les sièges Commander sont développés sur mesure pour chaque projet.

Ils sont une solution parfaite pour intégrer les commandes du navire (propulsion, navigation, communication, essuis-glace...) et permettent d'accéder à l'essentiel rapidement et confortablement.

Ils permettent également de piloter des appendices et appareils divers depuis la passerelle.

A chaque besoin sa solution !



COMMANDER XXL

Electrique

OPTION

Suspension

OPTION

Ergonomie



COMMANDER XL



COMMANDER L



COMMANDER M



**GLEEMANN**  
CHAIR-SYSTEMS

Frédéric OLIVIER

[www.prosimar.fr](http://www.prosimar.fr)

+33(0) 616 977 845 • [fredolivier@prosimar.fr](mailto:fredolivier@prosimar.fr)

La Rochelle - France

**PROSIMAR**

PRO SIÈGES MARINE

# PASSERELLES

## RECARO INTERFACES PUPITRES DÉPORTÉS

Accoudoirs réglables en rotation et en hauteur



Interface de rotation (350°) à blocage/déblocage rapide et glissière (option)



Pupitres déportés avec plaque aluminium fraisées et peintes sur mesur



Tubes sur-dimensionné pour passage des câble

Interface de réglages de hauteur

**Rails** *OPTION*

**Electrique** *OPTION*

**Ergonomie**

**Suspension** *OPTION*

Cette photo fait apparaitre des options

Un outil de travail pour les professionnels exigeants qui veulent être performants et prévenir les TMS. Possibilité d'études pour matériel intégralement sur-mesure. Ce siège peut être proposé avec l'ensemble des interfaces RECARO Maritime.

**RECARO**

AUTHORIZED DEALER  
MARITIME SEATS

+33(0) 616 977 845 • fredolivier@prosimar.fr  
La Rochelle - France

Frédéric OLIVIER

www.prosimar.fr

La Rochelle - France

**PROSIMAR**  
PRO SIÈGES MARINE



# PASSERELLES

## RECARO CASPIAN, CASPIAN DE LUXE

Ajustement électrique de la hauteur et inclinaison (Option, Caspian de Luxe)

Réglage manuel de l'inclinaison du dossier des deux côtés pour assurer une posture correcte en permanence

Accoudoirs basculables

Assise de longueur ajustable pour un meilleur appui des cuisses, une circulation sanguine plus fluide et pour éviter les contractures musculaires

Appui-tête entièrement rembourré, inclinaison et hauteur réglables

Joues latérales du dossier réglables en largeur : maintien latéral accru pour soulager les muscles

Soutien lombaire par 2 chambres à air assuré par le système RECARO Airmatic

Piètement (accessoire)

**Rails** *OPTION*

**Banquette** *OPTION*

**Electrique** *OPTION*

**Ergonomie**

**Suspension** *OPTION*

Options (avec supplément de prix) : large gamme de revêtements et coloris cuir, revêtements fournis par le client, chauffage et ventilation, Caspian de Luxe

Cette photo fait apparaître des options

### La parfaite symbiose entre le confort et le design

Le RECARO Caspian est fait pour ceux qui exigent un environnement moderne et raffiné jusqu'à l'intérieur de leur poste de pilotage : une technologie révolutionnaire, un confort suprême et une sécurité optimale, le tout dans un design de grande classe. Ce siège peut être proposé avec l'ensemble des interfaces RECARO Maritime.

**RECARO**

AUTHORIZED DEALER  
MARITIME SEATS

+33(0) 616 977 845 • fredolivier@prosimar.fr  
La Rochelle - France

Frédéric OLIVIER

www.prosimar.fr

La Rochelle - France

**PROSIMAR**  
PRO SIÈGES MARINE

# PASSERELLES

## RECARO NORTH SEA

Soutien des épaules prononcé



Accoudoirs basculables

Soutiens latéraux prononcés, pour un meilleur maintien dans la houle



Appui-tête entièrement rembourré et intégré

Passage de ceinture pour harnais 4 points

Soutien latéral nettement profilé, offrant une meilleure position

Soutien lombaire par 2 chambres à air assuré par le système RECARO Airmatic

Réglage de l'inclinaison du dossier pour assurer une posture correcte en permanence

En combinaison avec notre suspension pneumatique, ce siège est l'une des meilleures solutions pour une assise confortable sur bateaux rapides (accessoire)

**Rails** OPTION

**Banquette** OPTION

**Electrique** OPTION

**Ergonomie**

**Suspension** OPTION

Options (avec supplément de prix) :

large gamme de revêtements et coloris cuir, revêtements fournis par le client, soutien lombaire, harnais 4 points avec boucle aviation, suspension pneumatique, système Multi-Rail RECARO.

Cette photo fait apparaître des options

**Le siege nautisme par excellence.**

Pour les pilotes qui veulent tirer le meilleur d'eux-mêmes et de leur environnement. RECARO North Sea, le siège qui combine un design sportif, le confort et l'ergonomie comme aucun autre siège. Ce siège peut être proposé avec l'ensemble des interfaces RECARO Maritime.

**RECARO**

AUTHORIZED DEALER  
MARITIME SEATS

+33(0) 616 977 845 • fredolivier@prosimar.fr  
La Rochelle - France

Frédéric OLIVIER

www.prosimar.fr

La Rochelle - France

**PROSIMAR**  
PRO SIÈGES MARINE

# PASSERELLES

## RECARO SOLENT

Soutien des épaules prononcé

Accoudoirs basculables

Soutiens latéraux prononcés, pour un meilleur maintien dans la houle

Appui-tête entièrement rembourré et intégré

Passage de ceinture pour harnais 4 points

Soutien latéral nettement profilé, offrant une meilleure position

Réglage de l'inclinaison du dossier pour assurer une posture correcte en permanence

En combinaison avec notre suspension pneumatique, ce siège est l'une des meilleures solutions pour une assise confortable sur bateaux rapides (accessoire)

Options (avec supplément de prix) : large gamme de revêtements et coloris cuir, revêtements fournis par le client, soutien lombaire, harnais 4 points avec boucle aviation, suspension pneumatique, système Multi-Rail RECARO.

Cette photo fait apparaître des options



**Rails** *OPTION*

**Ergonomie**

**Suspension** *OPTION*

**Le siège nautisme par excellence.**

Pour les pilotes qui veulent tirer le meilleur d'eux-mêmes dans un budget attractif. Le siège RECARO SOLENT combine un design sportif, le confort et l'ergonomie. Ce siège peut être proposé avec l'ensemble des interfaces RECARO Maritime.

**RECARO**

AUTHORIZED DEALER  
MARITIME SEATS

+33(0) 616 977 845 • fredolivier@prosimar.fr  
La Rochelle - France

Frédéric OLIVIER

www.prosimar.fr

La Rochelle - France

**PROSIMAR**  
PRO SIÈGES MARINE

# PASSERELLES

## RECARO ATLANTIC X

Forme du dossier assurant une position assise ergonomique

Accoudoirs basculables

Assise de longueur ajustable pour un meilleur appui des cuisses, une circulation sanguine plus fluide et pour éviter les contractures musculaires



Appui-tête entièrement rembourré, inclinaison et hauteur réglables

Joues latérales préformées offrant un très bon maintien

Réglage manuel de l'inclinaison du dossier des deux côtés pour assurer une posture correcte en permanence

Assise à maintien latéral prononcé

Piètements (accessoire)

**Rails** OPTION

**Ergonomie**

**Suspension** OPTION

Options (avec supplément de prix) : large gamme de revêtements et coloris cuir, revêtements fournis par le client, piètements.

Cette photo fait apparaître des options

### Assise ergonomique – modèle "X"

Avec son dossier confortable et son assise à maintien latéral prononcé, le RECARO Atlantic X convient aux personnes de tailles moyenne et grande qui recherchent un très bon maintien à la barre. Le siège possède un design sportif. Ce siège peut être proposé avec l'ensemble des interfaces RECARO Maritime.

**RECARO**

AUTHORIZED DEALER  
MARITIME SEATS

+33(0) 616 977 845 • fredolivier@prosimar.fr  
La Rochelle - France

Frédéric OLIVIER

www.prosimar.fr

La Rochelle - France

**PROSIMAR**  
PRO SIÈGES MARINE

# PASSERELLES

## RECARO ATLANTIC LT

Forme du dossier assurant une position assise ergonomique

Accoudoirs basculables

Assise de longueur ajustable pour un meilleur appui des cuisses, une circulation sanguine plus fluide et pour éviter les contractures musculaires

Appui-tête entièrement rembourré, inclinaison et hauteur réglables

Joues latérales du dossier réglables en largeur : maintien latéral accru pour soulager les muscles

Réglage manuel de l'inclinaison du dossier des deux côtés pour assurer une posture correcte en permanence

Piètement (accessoire)

**Rails** *OPTION*

**Ergonomie**

**Suspension** *OPTION*

Options (avec supplément de prix) : large gamme de revêtements et coloris cuir, revêtements fournis par le client, piètement.

Cette photo fait apparaître des options

### Le siège Expert, mobile et flexible – modèle "LT"

Avec ses joues latérales du dossier réglables (qui permettent d'ajuster le dossier en largeur selon le désir du commandant) et son assise à maintien latéral prononcé, le RECARO Atlantic LT est idéal pour les personnes qui recherchent un très bon support à la barre dans un design sport. Ce siège peut être proposé avec l'ensemble des interfaces RECARO Maritime.

**RECARO**

AUTHORIZED DEALER  
MARITIME SEATS

+33(0) 616 977 845 • fredolivier@prosimar.fr  
La Rochelle - France

Frédéric OLIVIER  
www.prosimar.fr

**PROSIMAR**  
PRO SIÈGES MARINE

# PASSERELLES

## RECARO ARCTIC

Réglage électrique de l'inclinaison du dossier

Joues latérales du dossier réglables (électrique) assurant une position assise ergonomique

Accoudoirs basculables

Assise de longueur ajustable pour un meilleur appui des cuisses, une circulation sanguine plus fluide et pour éviter les contractures musculaires

Appui-tête entièrement rembourré, inclinaison et hauteur réglables

Chauffage

Ventilation

Soutien lombaire par 2 chambres à air assuré par le système RECARO Airmatic

Assise large et très plate, facilitant l'accès

Piètement (accessoire)



**Rails** *OPTION*

**Banquette** *OPTION*

**Electrique**

**Ergonomie**

**Suspension** *OPTION*

Options (avec supplément de prix) : large gamme de revêtements et coloris cuir, revêtements fournis par le client, système Multi-Rail RECARO.

Cette photo fait apparaître des options

**Un pack climat complet pour un confort inégalable.**

Une référence en terme d'ergonomie et de climatisation de siège. Le dossier réglable en largeur et l'assise à forme plate facilitent l'accès. Un niveau d'équipements de série unique. Ce siège peut être proposé avec l'ensemble des interfaces RECARO Maritime.

**RECARO**

AUTHORIZED DEALER  
MARITIME SEATS

+33(0) 616 977 845 • fredolivier@prosimar.fr  
La Rochelle - France

Frédéric OLIVIER

www.prosimar.fr

La Rochelle - France

**PROSIMAR**  
PRO SIÈGES MARINE

# PASSERELLES

## RECARO PACIFIC

Réglage manuel de l'inclinaison du dossier des deux côtés pour assurer une posture correcte en permanence

Accoudoirs basculables

Assise de longueur ajustable pour un meilleur appui des cuisses, une circulation sanguine plus fluide et pour éviter les contractures musculaires



Appui-tête entièrement rembourré, inclinaison et hauteur réglables

Soutien lombaire par 2 chambres à air assuré par le système RECARO Airmatic

Hauteur réglable (électrique)

Piètement (accessoire)

**Rails** *OPTION*

**Electrique**

**Ergonomie**

**Suspension** *OPTION*

Options (avec supplément de prix) : large gamme de revêtements et coloris cuir, revêtements fournis par le client, système Multi-Rail RECARO.

Cette photo fait apparaître des options

### La meilleure ergonomie pour le meilleur confort

Un classique dans la gamme RECARO : pour des demandes exigeantes en matière d'ergonomie et de position assise confortable. Doté d'un équipement de série complet et de nombreuses fonctions supplémentaires, le RECARO Pacific vous apporte tout ce dont vous avez besoin lors de longues sorties en mer. Ce siège peut être proposé avec l'ensemble des interfaces RECARO Maritime.

**RECARO**

AUTHORIZED DEALER  
MARITIME SEATS

+33(0) 616 977 845 • fredolivier@prosimar.fr  
La Rochelle - France

Frédéric OLIVIER  
www.prosimar.fr

**PROSIMAR**  
PRO SIÈGES MARINE

# PASSERELLES

## RECARO CARIBBEAN

Réglage électrique de l'inclinaison du dossier

Joues latérales du dossier réglables (électrique) assurant une position assise ergonomique

Accoudoirs basculables

Assise de longueur ajustable pour un meilleur appui des cuisses, une circulation sanguine plus fluide et pour éviter les contractures musculaires

Appui-tête entièrement rembourré avec inclinaison et hauteur réglables

Soutien lombaire par 2 chambres à air assuré par le système RECARO Airmatic

Hauteur réglable (électrique)

Piètement (accessoire)

**Rails** OPTION

**Banquette** OPTION

**Electrique**

**Ergonomie**

**Suspension** OPTION

Options (avec supplément de prix) : large gamme de revêtements et coloris cuir, revêtements fournis par le client, système Multi-Rail RECARO, chauffage et ventilation

Cette photo fait apparaître des options

**Confort et ergonomie de première classe.**

Le must du confort : le RECARO Caribbean est le siège haut de gamme par excellence grâce à un grand choix de réglages électriques. Pour ceux qui doivent arriver frais et dispos, quelles que soient la durée et les conditions de navigation, ou simplement pour ceux qui exigent le top ! Ce siège peut être proposé avec l'ensemble des interfaces RECARO Maritime.

**RECARO**

AUTHORIZED DEALER  
MARITIME SEATS

+33(0) 616 977 845 • fredolivier@prosimar.fr  
La Rochelle - France

Frédéric OLIVIER

www.prosimar.fr

fredolivier@prosimar.fr

La Rochelle - France

**PROSIMAR**  
PRO SIÈGES MARINE



# PASSERELLES

## NAUTIC PRO



**Rails** OPTION

**Electrique** OPTION

**Ergonomie**

Design moderne pour un siège professionnel aux meilleurs standards d'ergonomie, de confort et de praticité. Grâce à des réglages regroupés, ce siège devient complètement customisé aux besoins spécifiques de chaque utilisateur. Profitez d'une position parfaite en permanence grâce à la combinaison d'une forme anatomique et de réglages à portée de main.

### ÉQUIPEMENTS DE SÉRIE

- Dossier « grand confort »
- Accoudoirs réglables et rabattables
- Inclinaison de l'assise
- Inclinaison du dossier
- Profondeur de l'assise
- Réglage fin de hauteur
- Glissière
- Rotation 360° (sauf seat top)
- Repose-pieds réglable et rabattables (sauf seat top)
- Piètement aluminium (sauf seat top)

### OPTIONS

- Piètement télescopique manuel (Nautic Pro Tele)
- Piètement télescopique électrique
- Chauffage
- Ceinture (2, 3, 4 points)
- Votre logo brodé
- Sellerie avec revêtement custom
- Nombreux accessoires

### DIMENSIONS

D = 558 - 718 mm

E = 618 - 838 mm

F = 708 - 1018 mm

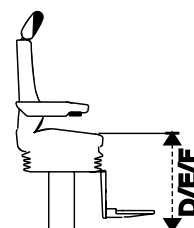
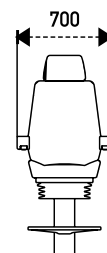

**CLEEMANN**  
CHAIR-SYSTEMS

Frédéric OLIVIER  
www.prosimar.fr  
fredolivier@prosimar.fr  
La Rochelle - France

**PROSIMAR**  
PRO SIÈGES MARINE

# PASSERELLES

## NAUTIC CLASSIC



Une entrée de gamme déjà parfaitement équipée. Ce best-seller propose des réglages fonctionnels et un confort éprouvé à ses utilisateurs. L'ensemble des réglages est accessible à portée de main, sans quitter l'assise. Ce modèle a été mis au point en accord avec les préconisations des meilleures sociétés de classification.

### ÉQUIPEMENTS DE SÉRIE

- Appui-tête réglable
- Réglage lombaire
- Accoudoirs réglables et rabattables
- Inclinaison de l'assise
- Inclinaison du dossier
- Profondeur de l'assise
- Réglage fin de hauteur
- Glissière
- Rotation 360° (sauf seat top)
- Repose-pieds réglable et rabattables (sauf seat top)
- Piètement aluminium (sauf seat top)

### OPTIONS

- Piètement télescopique manuel (Nautic Classic Tele)
- Piètement télescopique électrique
- Chauffage
- Ceinture (2, 3, 4 points)
- Votre logo brodé
- Sellerie avec revêtement custom
- Nombreux accessoires

### DIMENSIONS

D = 558 - 718 mm  
E = 618 - 838 mm  
F = 708 - 1018 mm

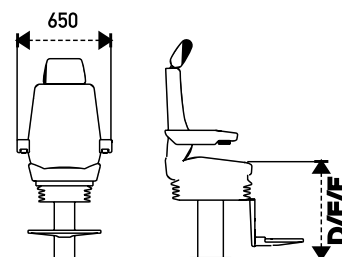

Rails **OPTION**

Electrique **OPTION**



**CLEEMANN**  
CHAIR-SYSTEMS

Frédéric OLIVIER  
www.prosimar.fr  
fredolivier@prosimar.fr  
La Rochelle - France

**PROSIMAR**  
PRO SIÈGES MARINE

# PASSERELLES

## DOLPHIN COMPACT

Un compromis parfait entre gain d'espace et confort. Changez la place disponible dans votre passerelle grâce à l'assise rabattable associée à un siège rotatif. Recommandé pour tout type de navire.

### ÉQUIPEMENTS DE SÉRIE

- Dossier confort avec appui-tête intégré
- Accoudoirs rabattables
- Dossier inclinable
- Rotation 360°
- Piètement aluminium

### OPTIONS

- Repose-pieds rabattable
- Piètement télescopique manuel
- Piètement télescopique électrique
- Chauffage
- Ceinture (2, 3, 4 points)
- Votre logo brodé
- Sellerie avec revêtement custom
- Nombreux accessoires



Compacts

Rabattables



**GLEEMANN**  
CHAIR-SYSTEMS

Frédéric OLIVIER  
www.prosimar.fr  
fredolivier@prosimar.fr  
La Rochelle - France

**PROSIMAR**  
PRO SIÈGES MARINE

Suspension

Rails

Bancs

Légèreté

Electrique

Rabattables

Ergonomie

Compacts

Sofas

Banquette

Outdoor

Strapontins

Tables

# PASSERELLES

SEAGULL



Un siège résistant idéal pour les espaces restreints. Particulièrement adapté pour les opérateurs ou pour les applications fluviales. Existe en version pied fixe.

Recommandé pour tout type de navire (sauf embarcations rapides) et fluvial.

## ÉQUIPEMENTS DE SÉRIE

- Accoudoirs confort multi-réglables
- Hauteur du dossier
- Inclinaison du dossier
- Inclinaison de l'assise
- Repose-pieds réglable et rabattables

## OPTIONS

- Piètement avec platine à fixer
- Votre logo brodé
- Sellerie avec revêtement custom

## DIMENSIONS

D = 400 - 490 mm

E = 520 - 710 mm

F = 610 - 860 mm

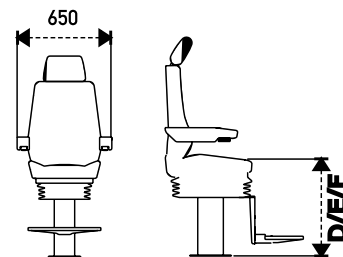

Légereté

Compacts



**CLEEMANN**  
CHAIR-SYSTEMS

Frédéric OLIVIER  
www.prosimar.fr  
+33(0) 616 977 845 • fredolivier@prosimar.fr  
La Rochelle - France

**PROSIMAR**  
PRO SIÈGES MARINE

**Suspension**

**Rails**

**Bancs**

**Légèreté**

**Electrique**

**Rabattables**

**Ergonomie**

**Compacts**

**Sofas**

**Banquette**

**Outdoor**

**Strapontins**

**Tables**

# PASSERELLES

## ECON SOFA

Built up by single powercoated aluminium frames.



50 or 55 cm modules

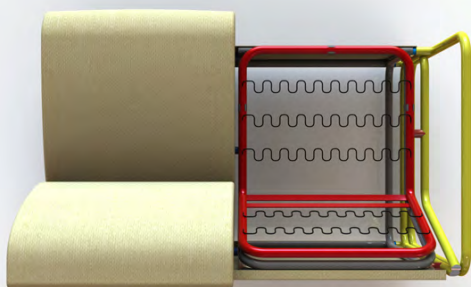

Storage under the seat

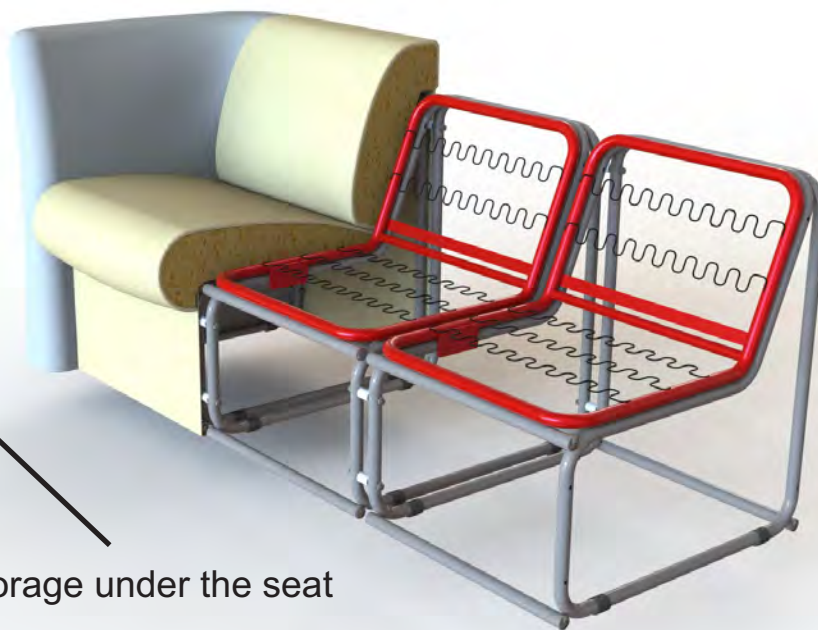

26,5 x 56,5 x 52,0 cm  
Almost 0,1 m<sup>3</sup>

One module is tested  
with 1000 kg weight on it

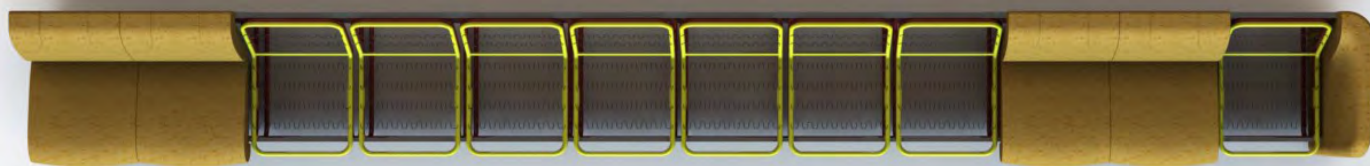

Suspension

Rails

Bancs

Légèreté

Electrique

Rabattables

Ergonomie

Compacts

Sofas

Tablette

**Strapontins**

Tables



# PASSERELLES

OYSTER



Strapontin rabattable avec dossier. Se monte sur une cloison. Gain d'espace assuré, particulièrement utile pour les besoins ponctuels.

## ÉQUIPEMENTS DE SÉRIE

- Assise et dossier revêtus
- Mécanisme à ressort
- Dessous d'assise fini (capot plastique)
- Structure métallique phosphatée et peinture poudrée

## OPTIONS

- Plusieurs largeurs
- Version sans dossier



Légèreté

Compacts

Rabattables



**CLEEMANN**  
CHAIR-SYSTEMS

Frédéric OLIVIER  
[www.prosimar.fr](http://www.prosimar.fr)  
[fredolivier@prosimar.fr](mailto:fredolivier@prosimar.fr)  
La Rochelle - France

**PROSIMAR**  
PRO SIÈGES MARINE

# PASSERELLES

## WALL MOUNTED SEAT

Légèreté

Compacts

Rabattables

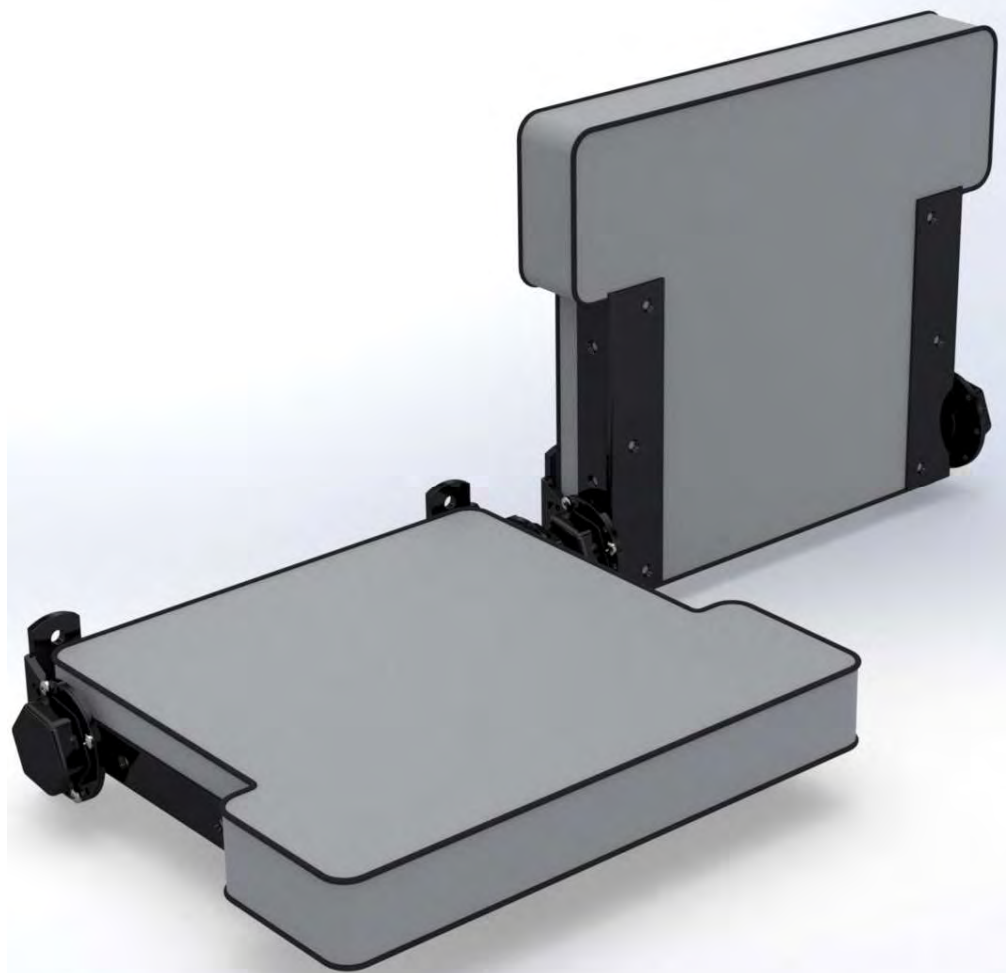

### SPACE SAVER

The wall mounted seat, is for use on places where you should have a seat, but there is no space for it. The bracket has a strong feather inside, so it will stay in upright position when not in use.

# PASSERELLES

## PULL UP SEAT

Légèreté

Compacts

Rabattables

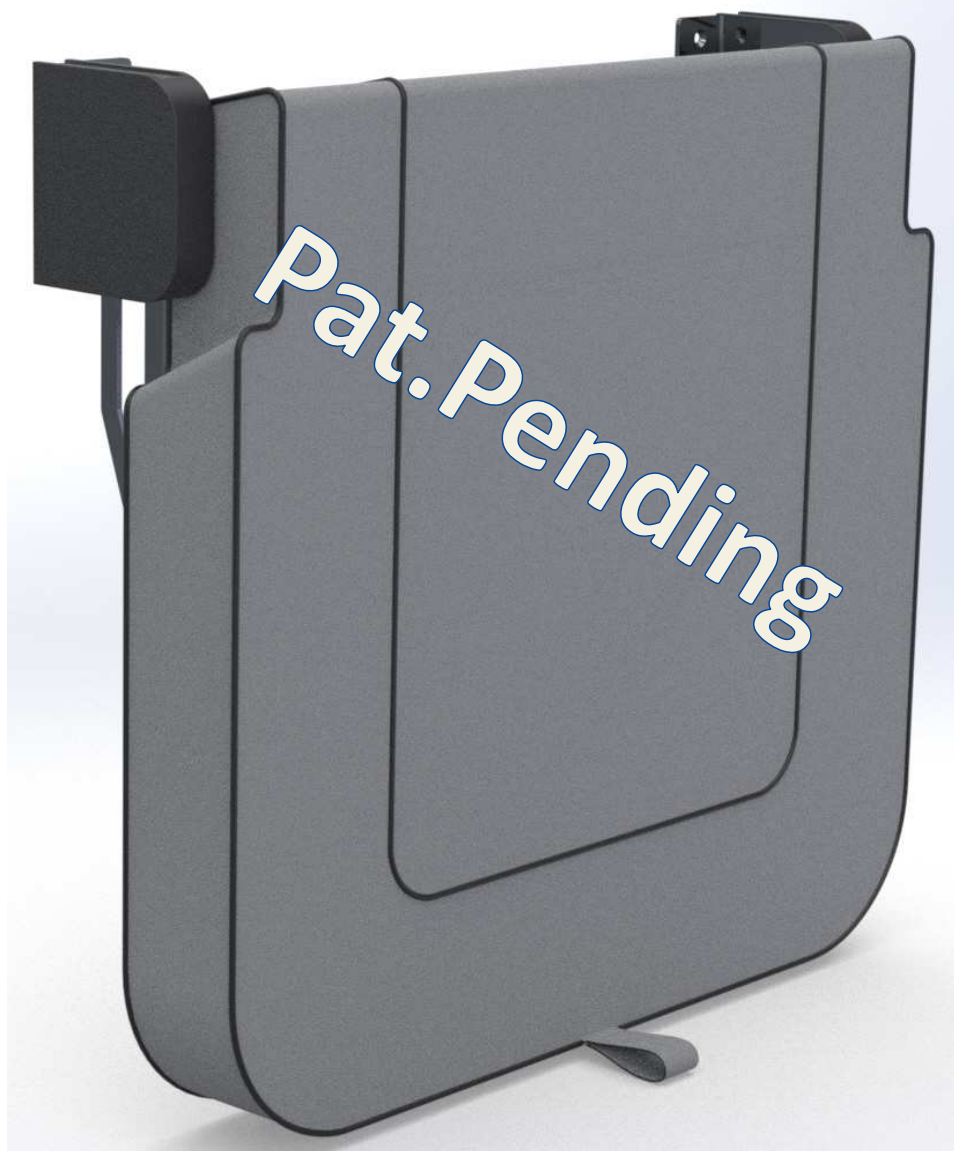

## SPACE SAVER

The wall mounted pullup seat is for use where there is less space for seating. Since this seat is pulled up, it will not steal any space over the seat. You could mount it under a window. When you pull up the seat, it snaps into position and stays there. To unlock it again, push it up and back, and it will snap into its lower position and stay there. The seat should be mounted about 450 mm above the floor. The hinge is patent pending.



Frédéric OLIVIER  
www.prosimar.fr  
+33(0) 616 977 845 • fredolivier@prosimar.fr  
La Rochelle - France

**PROSIMAR**  
PRO SIÈGES MARINE

Suspension

Rails

Bancs

Légèreté

Electrique

Rabattables

Ergonomie

Compacts

Sofas

Banquette

Outdoor

Straps

Tables



# PASSERELLES

## PULL UP TABLE



Légèreté

Compacts

Rabattables

## SPACE SAVER

The wall mounted pullup table, is for use where there is less space. Since this table is pulled up, it will not steal any space over the table. You could mount in under a window. You dont have to deal with any legs, or brackets to hold it in position. Just pull it up and it snaps into place and stay there. To unlock it again, push it up and back, and it will snap into its lower position and stay there. The table should be mounted about 700 mm above the floor. The hinge is patent pending. The size could vary, or you could just buy the hinge.



Frédéric OLIVIER  
www.prosimar.fr  
+33(0) 616 977 845 • fredolivier@prosimar.fr  
La Rochelle - France





# PASSERELLES

## TABLES



**Rails** *OPTION*

**Outdoor** *OPTION*

**Légèreté**

Tables are delivered in several executions The standardized legs fits perfectly to the floor rail system or may be fitted directly to the floor by means of a base plate. The legs may be delivered separately without the table tops.

**PASSERELLES**



**Frédéric OLIVIER**

**[www.prosimar.fr](http://www.prosimar.fr)**

**+33(0) 616 977 845**

**[fredolivier@prosimar.fr](mailto:fredolivier@prosimar.fr)**

**La Rochelle - France**

**CUSTOM**

**FERRIES**

**FLUVIAL**

**MILITAIRE**

**NAVIRES À PASSAGERS**

**PASSERELLES**

**PÊCHE**

**WORKBOATS**

**YACHTS**